

作业检查照相机

RICOH SC-20

基准点
校验点
镜头尺寸规定

RICOH
imagine. change.

RICOH PFU COMPUTING Co., Ltd.

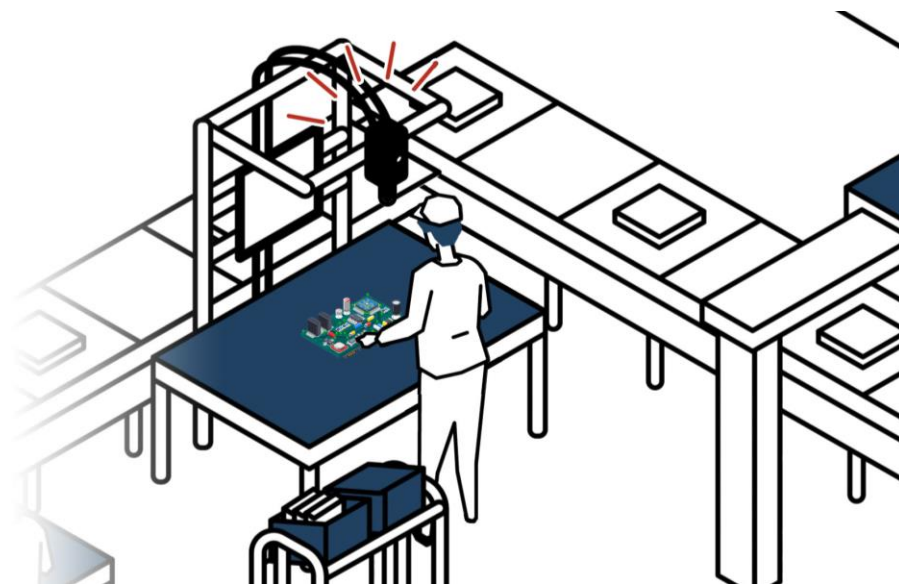

尺寸限制的基础

相机分辨率

3840×2160pixel

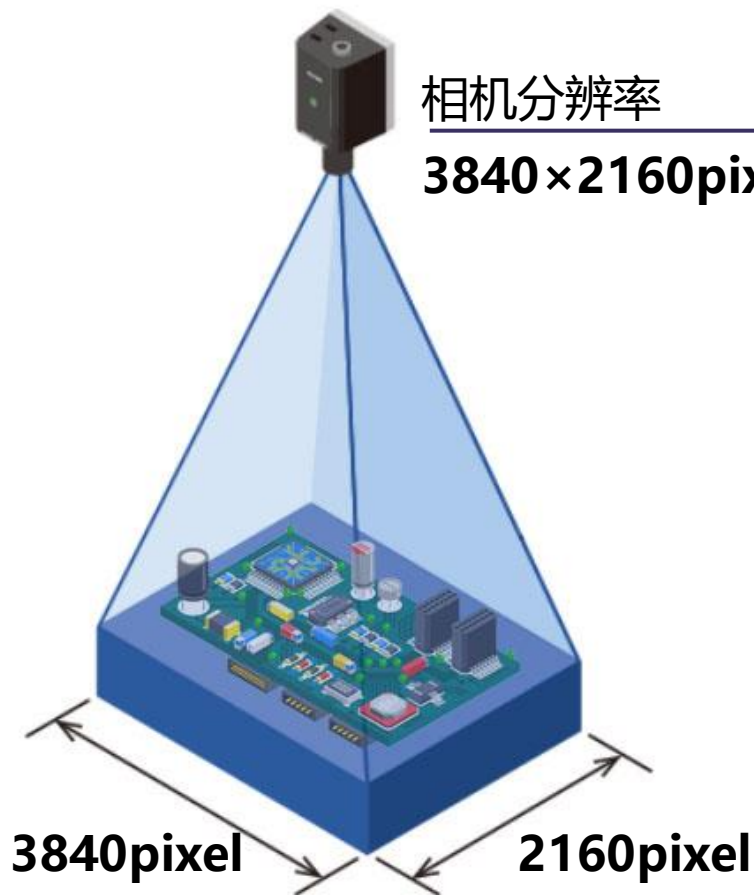

在SC-20中设定的“基准点”、“校验点”的尺寸大小都有限制。

实际尺寸值随镜头类型和拍摄距离的不同而变化,所有这些都受到相机拍摄的图像像素数的限制,并以以下数值为基础。

基准点

最大指定尺寸
700pixel ~ 最小指定尺寸
50pixel

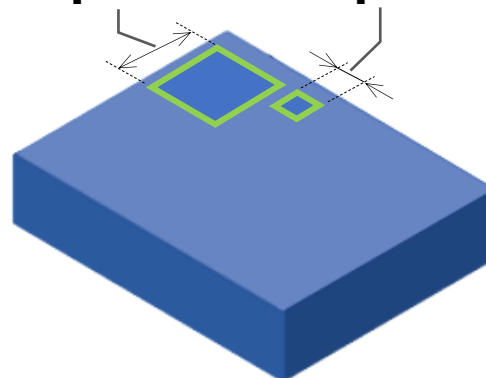

校验点

最大指定尺寸
500pixel ~ 最小指定尺寸
50pixel

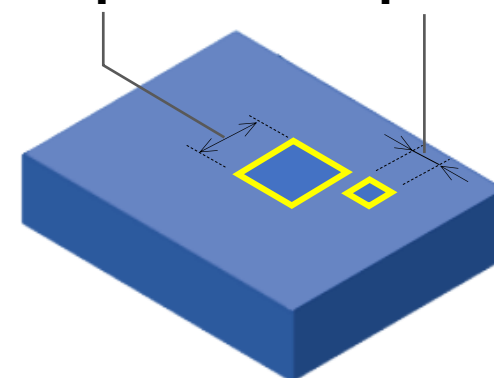

上述数值对应的实际毫米数将在接下来的页面中进行解释。

基准点和校验点可以指定的尺寸，随摄影距离
(相机设置高度)的不同而变动。

基准点

校验点

例1

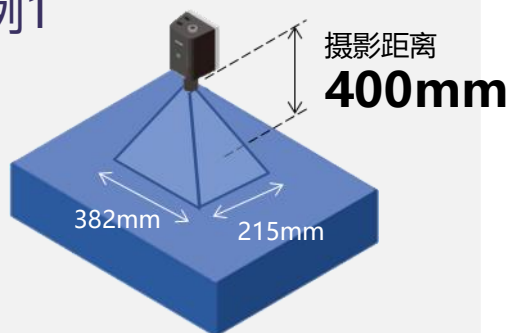

■ 最大指定尺寸(700pixel)

$$\frac{700}{3840} \times 382 = \text{约}69.6\text{mm}$$

§

■ 最小指定尺寸(50pixel)

$$\frac{50}{3840} \times 382 = \text{约}5.0\text{mm}$$

■ 最大指定尺寸(500pixel)

$$\frac{500}{3840} \times 382 = \text{约}49.7\text{mm}$$

§

■ 最小指定尺寸(50pixel*)

$$\frac{50}{3840} \times 382 = \text{约}5.0\text{mm}$$

例2

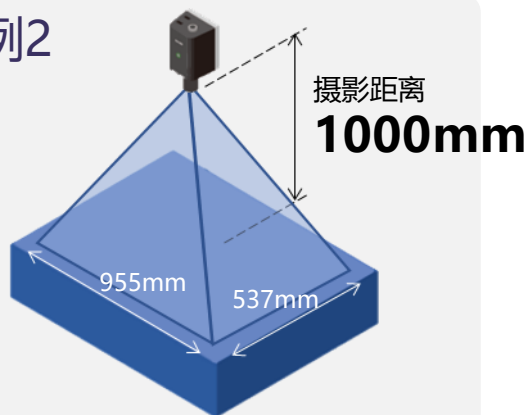

■ 最大指定尺寸(700pixel)

$$\frac{700}{3840} \times 955 = \text{约}174.1\text{mm}$$

§

■ 最小指定尺寸(50pixel)

$$\frac{50}{3840} \times 955 = \text{约}12.4\text{mm}$$

■ 最大指定尺寸(500pixel)

$$\frac{500}{3840} \times 955 = \text{约}124.3\text{mm}$$

§

■ 最小指定尺寸(50pixel*)

$$\frac{50}{3840} \times 955 = \text{约}12.4\text{mm}$$

*关于小于50px的最小指定尺寸，请参考[尺寸规定速查表](#)。

基准点和校验点可以指定的尺寸随摄影距离
(相机设置高度)的不同而变动。

基准点

校验点

例1

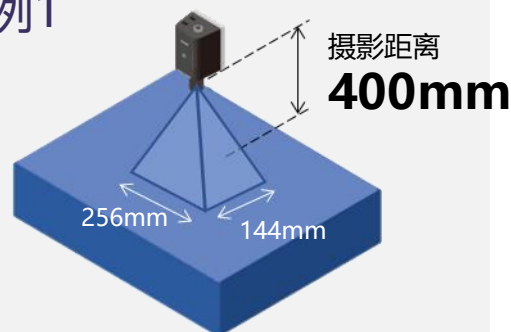

■ 最大指定尺寸(700pixel)

$$\frac{700}{3840} \times 256 = \text{约}46.7\text{mm}$$

§

■ 最小指定尺寸(50pixel)

$$\frac{50}{3840} \times 256 = \text{约}3.3\text{mm}$$

■ 最大指定尺寸(500pixel)

$$\frac{500}{3840} \times 256 = \text{约}33.3\text{mm}$$

§

■ 最小指定尺寸(50pixel*)

$$\frac{50}{3840} \times 256 = \text{约}3.3\text{mm}$$

例2

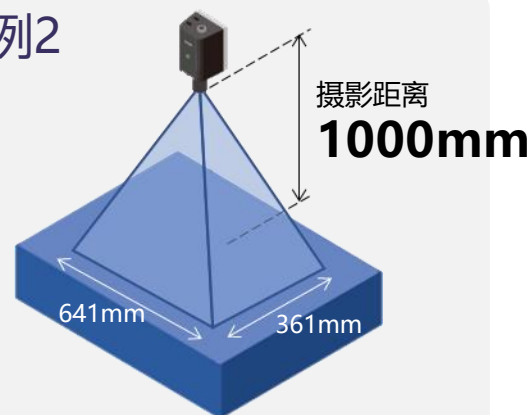

■ 最大指定尺寸(700pixel)

$$\frac{700}{3840} \times 641 = \text{约}116.8\text{mm}$$

§

■ 最小指定尺寸(50pixel)

$$\frac{50}{3840} \times 641 = \text{约}8.3\text{mm}$$

■ 最大指定尺寸(500pixel)

$$\frac{500}{3840} \times 641 = \text{约}83.5\text{mm}$$

§

■ 最小指定尺寸(50pixel*)

$$\frac{50}{3840} \times 641 = \text{约}8.3\text{mm}$$

*关于小于50px的最小指定尺寸, 请参考[尺寸规定速查表](#)。

基准点和校验点可以指定的尺寸，随摄影距离
(相机设置高度)的不同而变动。

基准点

校验点

例1

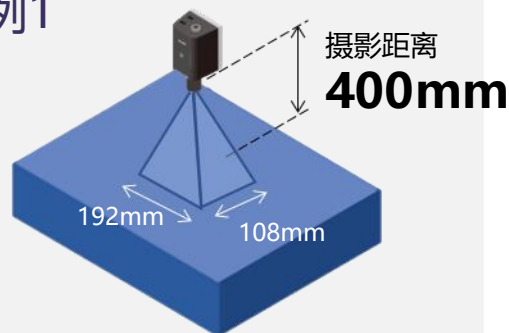

■ 最大指定尺寸(700pixel)

$$\frac{700}{3840} \times 192 = \text{约}35.0\text{mm}$$

§

■ 最小指定尺寸(50pixel)

$$\frac{50}{3840} \times 192 = \text{约}2.5\text{mm}$$

■ 最大指定尺寸(500pixel)

$$\frac{500}{3840} \times 192 = \text{约}25\text{mm}$$

§

■ 最小指定尺寸(50pixel*)

$$\frac{50}{3840} \times 192 = \text{约}2.5\text{mm}$$

例2

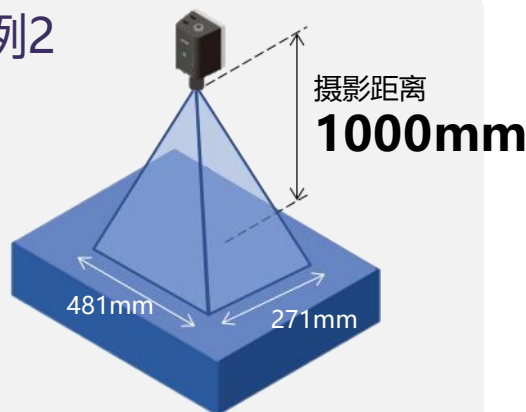

■ 最大指定尺寸(700pixel)

$$\frac{700}{3840} \times 481 = \text{约}87.7\text{mm}$$

§

■ 最小指定尺寸(50pixel)

$$\frac{50}{3840} \times 481 = \text{约}6.3\text{mm}$$

■ 最大指定尺寸(500pixel)

$$\frac{500}{3840} \times 481 = \text{约}62.6\text{mm}$$

§

■ 最小指定尺寸(50pixel*)

$$\frac{50}{3840} \times 481 = \text{约}6.3\text{mm}$$

*关于小于50px的最小指定尺寸，请参考[尺寸规定速查表](#)。

基准点和校验点可以指定的尺寸，随摄影距离
(相机设置高度)的不同而变动。

基准点

校验点

例1

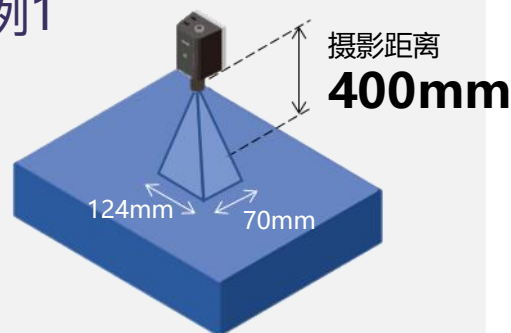

■ 最大指定尺寸(700pixel)

$$\frac{700}{3840} \times 124 = \text{约}22.6\text{mm}$$

§

■ 最小指定尺寸(50pixel)

$$\frac{50}{3840} \times 124 = \text{约}1.6\text{mm}$$

■ 最大指定尺寸(500pixel)

$$\frac{500}{3840} \times 124 = \text{约}16.1\text{mm}$$

§

■ 最小指定尺寸(50pixel*)

$$\frac{50}{3840} \times 124 = \text{约}1.6\text{mm}$$

例2

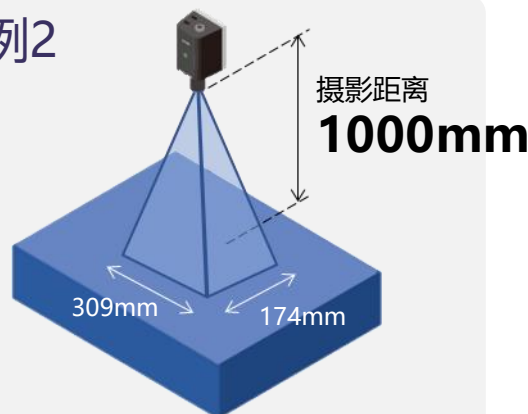

■ 最大指定尺寸(700pixel)

$$\frac{700}{3840} \times 309 = \text{约}56.3\text{mm}$$

§

■ 最小指定尺寸(50pixel)

$$\frac{50}{3840} \times 309 = \text{约}4.0\text{mm}$$

■ 最大指定尺寸(500pixel)

$$\frac{500}{3840} \times 309 = \text{约}40.2\text{mm}$$

§

■ 最小指定尺寸(50pixel*)

$$\frac{50}{3840} \times 309 = \text{约}4.0\text{mm}$$

*关于小于50px的最小指定尺寸，请参考[尺寸规定速查表](#)。

基准点和校验点可以指定的尺寸，随摄影距离
(相机设置高度)的不同而变动。

基准点

校验点

例1

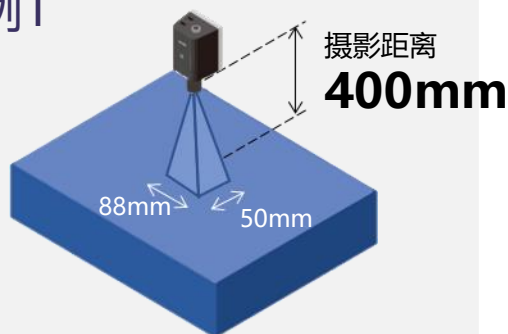

■ 最大指定尺寸(700pixel)

$$\frac{700}{3840} \times 88 = \text{约}16.0\text{mm}$$

§

■ 最小指定尺寸(50pixel)

$$\frac{50}{3840} \times 88 = \text{约}1.1\text{mm}$$

■ 最大指定尺寸(500pixel)

$$\frac{500}{3840} \times 88 = \text{约}11.5\text{mm}$$

§

■ 最小指定尺寸(50pixel*)

$$\frac{50}{3840} \times 88 = \text{约}1.1\text{mm}$$

例2

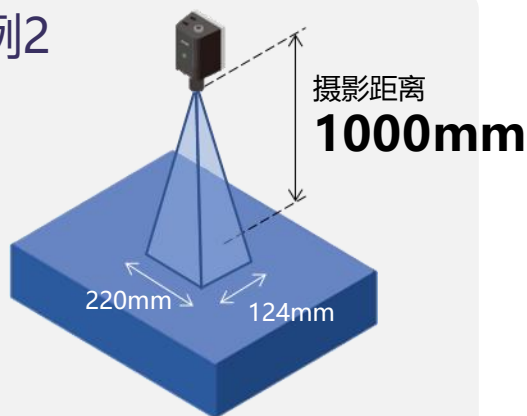

■ 最大指定尺寸(700pixel)

$$\frac{700}{3840} \times 220 = \text{约}40.1\text{mm}$$

§

■ 最小指定尺寸(50pixel)

$$\frac{50}{3840} \times 220 = \text{约}2.9\text{mm}$$

■ 最大指定尺寸(500pixel)

$$\frac{500}{3840} \times 220 = \text{约}28.6\text{mm}$$

§

■ 最小指定尺寸(50pixel*)

$$\frac{50}{3840} \times 220 = \text{约}2.9\text{mm}$$

*关于小于50px的最小指定尺寸，请参考[尺寸规定速查表](#)。

使用透镜 焦距	摄影距离	尺寸 (pixel)	400 mm	500 mm	600 mm	700 mm	800 mm	900 mm	1000 mm
FL-CC0820-5MX 8mm	基准点	50×50	4.98 mm	6.22 mm	7.46 mm	8.71 mm	9.95 mm	11.19 mm	12.44 mm
		700×700	69.66 mm	87.07 mm	104.49 mm	121.90 mm	139.31 mm	156.73 mm	174.14 mm
	校验点	12×12*	1.19mm	1.49mm	1.79mm	2.09mm	2.39mm	2.69mm	2.99mm
		50×50	4.98 mm	6.22 mm	7.46 mm	8.71 mm	9.95 mm	11.19 mm	12.44 mm
FL-CC1218-5MX 12mm	基准点	50×50	3.34 mm	4.17 mm	5.01 mm	5.84 mm	6.68 mm	7.51 mm	8.35 mm
		700×700	46.75 mm	58.44 mm	70.13 mm	81.82 mm	93.51 mm	105.20 mm	116.89 mm
	校验点	12×12*	0.8mm	1.0mm	1.2mm	1.4mm	1.61mm	1.81mm	2.01mm
		50×50	3.34 mm	4.17 mm	5.01 mm	5.84 mm	6.68 mm	7.51 mm	8.35 mm
FL-CC1618-5MX 16mm	基准点	50×50	2.51 mm	3.13 mm	3.76 mm	4.39 mm	5.01 mm	5.64 mm	6.27 mm
		700×700	35.09 mm	43.86 mm	52.63 mm	61.40 mm	70.18 mm	78.95 mm	87.72 mm
	校验点	12×12*	0.6mm	0.75mm	0.9mm	1.05mm	1.2mm	1.35mm	1.5mm
		50×50	2.51 mm	3.13 mm	3.76 mm	4.39 mm	5.01 mm	5.64 mm	6.27 mm
FL-CC2518-5MX 25mm	基准点	50×50	1.61 mm	2.01 mm	2.41 mm	2.82 mm	3.22 mm	3.62 mm	4.02 mm
		700×700	22.53 mm	28.16 mm	33.80 mm	39.43 mm	45.06 mm	50.70 mm	56.33 mm
	校验点	12×12*	0.39mm	0.48mm	0.58mm	0.68mm	0.77mm	0.87mm	0.97mm
		50×50	1.61 mm	2.01 mm	2.41 mm	2.82 mm	3.22 mm	3.62 mm	4.02 mm
FL-CC3524-5MX 35mm	基准点	50×50	1.15 mm	1.43 mm	1.72 mm	2.01 mm	2.29 mm	2.58 mm	2.87 mm
		700×700	16.05 mm	20.06 mm	24.07 mm	28.09 mm	32.10 mm	36.11 mm	40.12 mm
	校验点	12×12*	0.28mm	0.34mm	0.41mm	0.48mm	0.55mm	0.62mm	0.69mm
		50×50	1.15 mm	1.43 mm	1.72 mm	2.01 mm	2.29 mm	2.58 mm	2.87 mm
		500×500	11.46 mm	14.33 mm	17.20 mm	20.06 mm	22.93 mm	25.79 mm	28.66 mm

*『允许边长小于 50px 的校验点』的设定有效时的最小尺寸。详见使用说明书中「10.创建作业流程」的「创建作业项目」。